

Panasonic

Digitální systémové telefony pro
Digitální Super Hybridní Systém

Uživatelská příručka

Typové označení **KX-T7425**

KX-T7433

KX-T7436

KX-T7450



KX-T7436

**Před používáním systémových telefonů
si přečtěte prosím tuto příručku.**

Příslušenství

Mikrotelefon	1
Telefonní kabel	1
Kabel mikrotelefonu	1
Šablona (pouze KX-T7433 a KX-T7436)	1
Držák s poznámkovou kartou (pouze KX-T7425)	1

Děkujeme Vám za zakoupení systémového telefonu značky Panasonic.

Upozornění

Při používání dbejte pečlivě následujících pokynů.

- Pokud se vyskytnou při provozu nějaké problémy, odpojte telefonní kabel a kontaktujte nejbližší autorizovaný servis značky Panasonic.
- Neumísťujte telefon poblíž zdrojů tepla nebo zdrojů elektrického rušení jako např. fluorescentní lampy nebo motory.
- Telefon nesmí být umístěn v prašném nebo ve vlhkém prostředí nebo vystaven vibracím. Telefon nesmí být vystaven přímému slunečnímu záření.
- Při čištění nepoužívejte benzín, ředidla nebo podobné chemické produkty nebo prostředky obsahující brusné částice. Používejte měkký hadřík.

POZOR:

NEVYSTAVUJTE TENTO PRODUKT DEŠTI ANI JINÉMU TYPU VLHKOSTI. PŘEDEJDETE TAK NEBEZPEČÍ VZNIKU POŽÁRU NEBO ÚRAZU ELEKTRICKÝM PROUDEM.

Poznámka:

- V této příručce je vynechána přípona u typových označení telefonu. Příponou se rozumí další znaky za výše uvedeným typovým označením. Např: Celé označení je KX-T7436X.

Tento přístroj splňuje směrnice EU



73 / 23 / EEC
89 / 336 / EEC
92 / 31 / EEC
93 / 68 / EEC

Electric equipment for use within certain voltage limits.
Electromagnetic compatibility (basic standard)
Electromagnetic compatibility (amendment)
Marking

Označení CE na přístroji je dokladem splnění výše uvedených směrnic

Obsah

Umístění ovládacích prvků	4
Příprava k provozu	6
Připojení.....	6
Nastavení hlasitosti a kontrastu displeje	7
Popis symbolů	7
Odchozí volání	8
Volání	8
Rychlá volba	8
Jednotlačítková volba	8
Opakování volby posledně volaného čísla (Redial)	8
Příjem volání	9
Příjem volání	9
Příjem při hlasitém telefonu	9
Převzetí hovoru z jiné pobočky (Call Pickup)	9
Je-li volaná pobočka obsazená nebo neodpovídá	10
Rezervace obsazené linky (automatické zpětné volání)	10
Zanechání upozornění o volání (Message Waiting)	10
Zpětné volání	11
Obdržíte-li upozornění o volání (Message Waiting)	11
Volání s použitím záznamu o příchozích hovorech	11
Při konverzaci	12
Přidržení hovoru	12
Přepojení hovoru	12
Monitor linky	13
Vypnutí mikrofonu sluchátka	13
Hlášení (Paging)	13
Přepojení s hlášením	14
Odpověď na hlášení	14
Odpověď na čekající hovor	14
Užitečné funkce	15
Přesměrování hovorů	15
Nerušit (Do Not Disturb [DND])	17
Konference 3 účastníků	17
Výběr vyzváněcího tónu pro CO tlačítka	18
Ukládání telefonních čísel jednotlačítkové volby	18
Jak používat displej	19
Použití voliče (Jog Dial)	19
KX-T7433	20
KX-T7436	22
Ukládání do rychlé volby	24
Ukládání čísel a jmen do rychlé volby pobočky	24
Ukládání čísel a jmen do rychlé volby ústředny	26
Montáž na stěnu	27
Instalace držáku poznámkové karty	28
Přehled funkcí	29

Umístění ovládacích prvků

KX-T7433

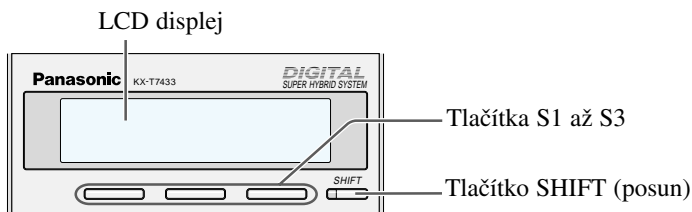

KX-T7436

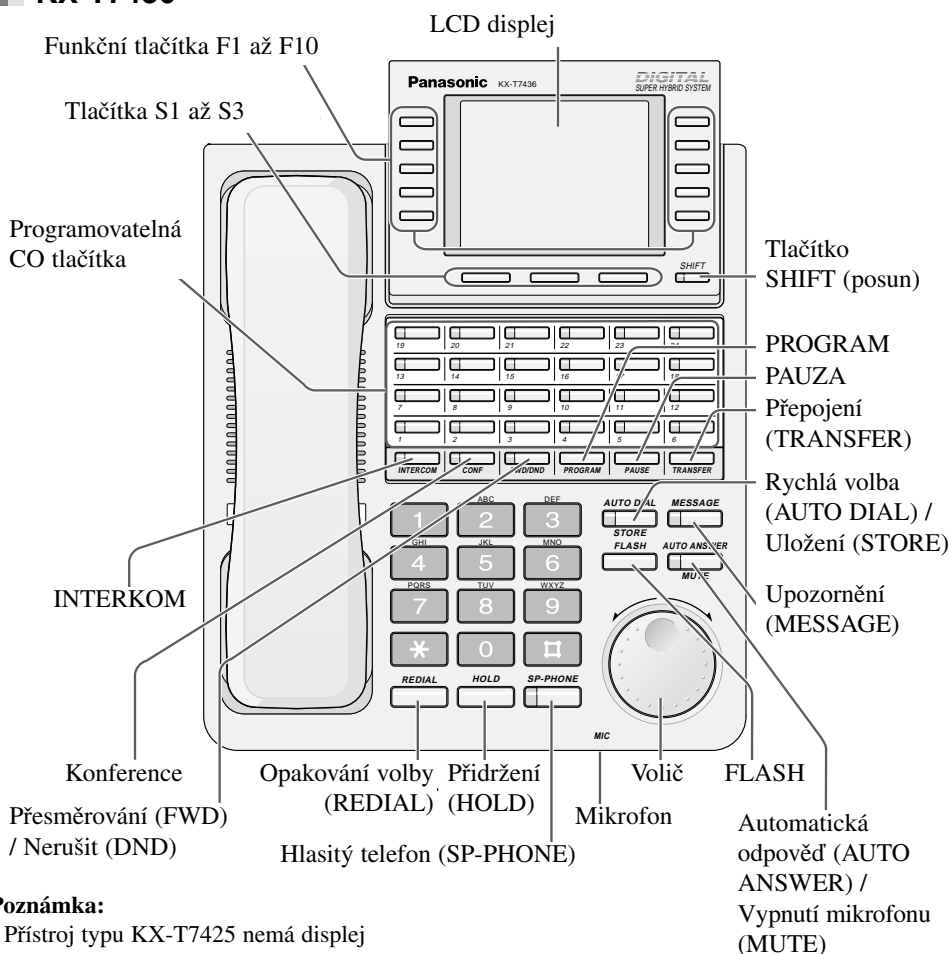

Poznámka:

- Přístroj typu KX-T7425 nemá displej
- Přístroj typu KX-T7450 nemá displej a mikrofon

Umístění ovládacích prvků

AUTO ANSWER



Automatická odpověď na vnitřní volání (volání mezi pobočkami).

VOICE CALL (pouze KX-T7450)



Automatické monitorování vnitřního volání.

MUTE

Vypnutím mikrofonu slyšíte druhou stranu ale ona neslyší Vás

AUTO DIAL / STORE



Rychlá volba nebo ukládání při programování.

CONF



Konference 3 účastníků.

FLASH



Krátkodobé přerušení telefonní smyčky sloužící pro přidržení hovoru a nebo přístup k některým funkcím.

Programovatelná CO tlačítka



Tlačítka lze naprogramovat pro přímou volbu nebo příjem z vnější nebo vnitřní linky nebo přímou volbu telefonního čísla nebo funkce.

Funkční tlačítka



Přístup k funkci zobrazené na displeji vedle tlačítka.

FWD / DND



Přesměrování hovoru (Call Forwarding – FWD) nebo nerušit (Do Not Disturb – DND).

HOLD



Přidržení hovoru.

INTERCOM



Volba nebo příjem hovoru z vnitřní linky.

Volič Jog Dial



Otočný volič pro vyhledávání v telefonním seznamu rychlé volby, funkcích ústředny nebo pro nastavení hlasitosti a kontrastu displeje.

MESSAGE



Zanechání upozornění o volání nebo zpětné volání tomu kdo zanechal upozornění.

PAUSE



Vložení pauzy do voleného čísla.

PROGRAM



Vstup do programovacího režimu.

REDIAL



Opakování volby posledně voleného čísla.

SHIFT



Pokud svítí kontrolka tlačítka, pak lze přepínat zobrazení funkcí na displeji.

Tlačítka SOFT



Přístup k funkcím zobrazeným na spodním řádku displeje nad tlačítkem.



SP-PHONE

Hlasitý telefon, tzv. volání bez mikrotelefonu za použití reproduktoru a mikrofonu na přístroji.



MONITOR (pouze KX-T7450)

Používá se pro volbu se zavěšeným mikrotelefonem. Aby Vás druhá strana slyšela, musíte vyzvednout mikrotelefon.



TRANSFER

Přepojení hovoru.

Pro uživatele přístrojů typu KX-T7433 a KX-T7436

Polohu displeje lze nastavit.

1. Stiskněte tlačítko označené LCD ADJ.
2. Nastavte displej do požadované polohy

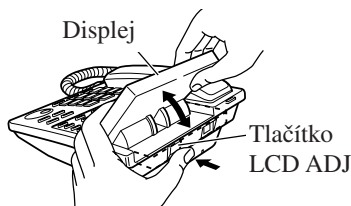

Příprava k provozu

■ Připojení

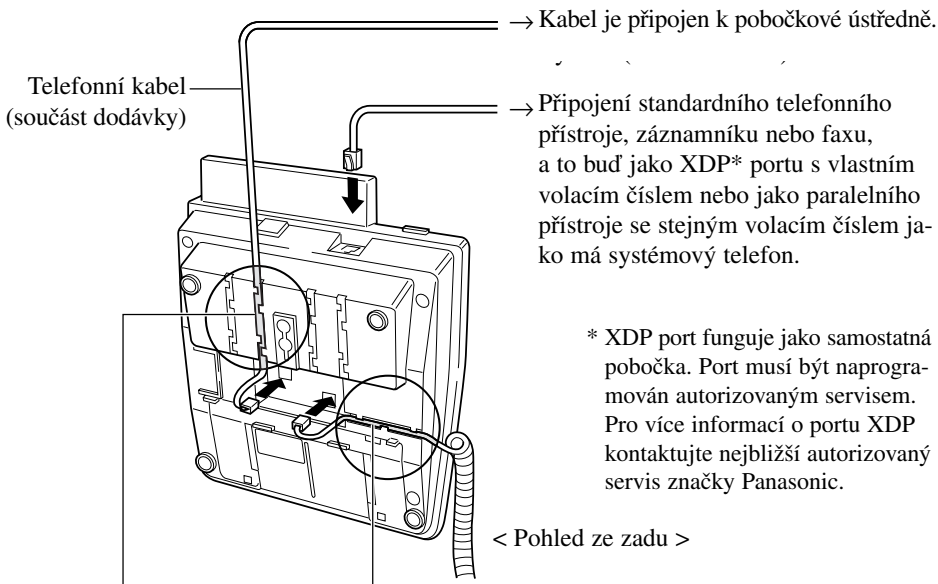

POZOR

Kabel musí být provlečen kanálkem zajišťujícím, že nedojde k vytržení telefonního konektoru.

Užitečné informace při hlasitém provozu

- **Pokud druhou stranu špatně slyšíte;**
Zvyšte úroveň hlasitosti reproduktoru.
- **Pokud Vás druhá strana špatně slyší;**
Snižte úroveň hlasitosti reproduktoru.
- **Pokud jsou slyšet ozvěny;**
Umístěte přístroj do místnosti s kobercem nebo se záclonami.
- **Pro zamezení ztráty části konverzace;**
Pokud Vy i druhá strana hovoříte současně dochází k výpadku částí konverzace. Hovořte každý jednotlivě.

Příprava k provozu

Nastavení hlasitosti a kontrastu displeje

Hlasitost reproduktoru

1. Stiskněte tlačítko SP-PHONE nebo MONITOR
2. Otáčením voliče Jog Dial nastavte požadovanou hlasitost.

Hlasitost mikrotelefonu nebo náhlavní soupravy

1. Vyzvedněte mikrotelefon. Pro nastavení hlasitost náhlavní soupravy stiskněte tlačítko SP-PHONE nebo MONITOR.
2. Otáčením voliče Jog Dial nastavte požadovanou hlasitost.

Pro uživatele přístrojů typu KX-T7425 a KX-T7450

Nastavení hlasitosti vyzvánění

1. Přepínačem na boku přístroje lze nastavit hlasité vyzvánění (HIGH), tiché vyzvánění (LOW) nebo vypnutí vyzvánění (OFF)

Přepínač RINGER

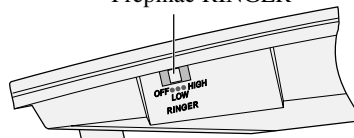

< Boční pohled na přístroje typu KX-T7425 a KX-T7450 >

Pro uživatele přístrojů typu KX-T7433 a KX-T7436

Nastavení kontrastu displeje

Při zavěšení nebo při konverzaci

1. Stiskněte tlačítko S1 CONT

Na displeji:

2. Otáčením voliče Jog Dial zvolte požadovaný kontrast

Nastavení hlasitosti vyzvánění

Při zavěšení v pohotovostním stavu

1. Stiskněte tlačítko S2 RING

Na displeji:

2. Otáčením voliče Jog Dial zvolte požadovanou hlasitost

Popis symbolů

V této příručce je použito mnoho symbolů. Některé z nich jsou popsány níže.



Vyvěšeno

- Vyzvedněte mikrotelefon nebo
- Stiskněte tlačítko SP-PHONE nebo
- Stiskněte tlačítko MONITOR (chcete-li hovořit, vyzvedněte mikrotelefon)



Stiskněte požadovaná tlačítka číselné klávesnice.



Zavěšeno

- Zavěste mikrotelefon nebo
- Stiskněte tlačítko SP-PHONE nebo
- Stiskněte tlačítko MONITOR







V závislosti na probíhající operaci jsou slyšet různé tóny.

Odchozí volání

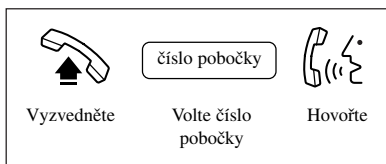
Volání

Jiné pobočky

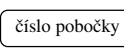



Vyzvedněte  číslo pobočky  Hovořte 

Volte číslo pobočky

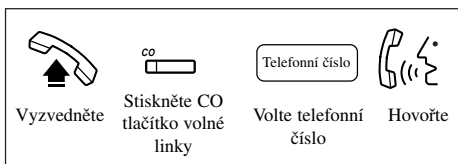
Vnějšího účastníka



Vyzvedněte   Telefonní číslo  Hovořte



Stiskněte CO tlačítko volné linky

Volte telefonní číslo

Rychlá volba

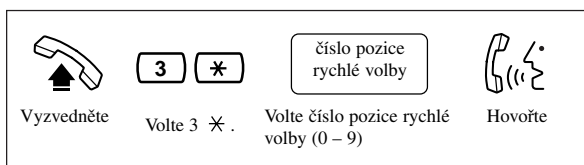
Volba telefonního čísla rychlé volby Vaší pobočky

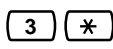

Vyzvedněte   číslo pozice rychlé volby  Hovořte

Volte 3 * .



Volte číslo pozice rychlé volby (0 – 9)

Ukládání telefonních čísel viz str. 24

- Máte-li ústřednu typu KX-TD208, pak volte 6 *

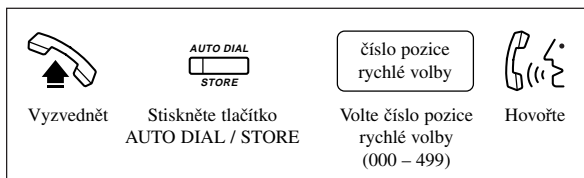
Volba telefonního čísla rychlé volby pobočkové ústředny



Vyzvednět   číslo pozice rychlé volby  Hovořte



Stiskněte tlačítko AUTO DIAL / STORE

Volte číslo pozice rychlé volby (000 – 499)

Ukládání telefonních čísel viz str. 26

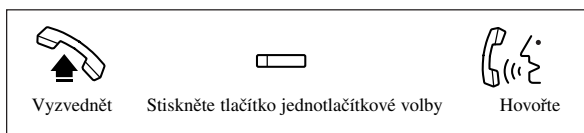
Jednotlačítková volba







Vyzvednět   Hovořte 

Stiskněte tlačítko jednotlačítkové volby

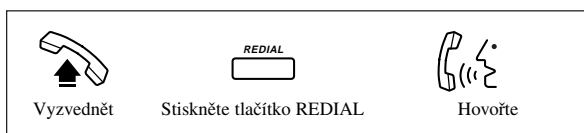
Ukládání telefonních čísel viz str. 18

Opakování volby posledně volaného čísla (Redial)



Vyzvednět   Hovořte 

Stiskněte tlačítko REDIAL

Příjem volání

Příjem volání

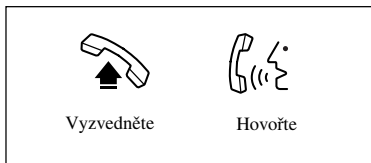

Pokud Váš telefon vyzvání;

- Vyzvedněte mikrotelefon nebo stiskněte tlačítko SP-PHONE nebo MONITOR. (Přednastaveno: Preference vyzvánějící linky.)
- Stiskněte CO tlačítko jehož kontrolka rychle zeleně bliká nebo tlačítko INTERCOM jehož kontrolka rychle bliká.

Automatický příjem vnitřního hovoru

Přístroj lze nastavit tak, aby na vnitřní hovor vyzvedl automaticky.

Kontrolka u tlačítka AUTO ANSWER / MUTE indikuje stav nastavení:

Svítlí: Automatické vyzvednutí

Nesvítlí: Manuální vyzvednutí

Nastavení / Zrušení

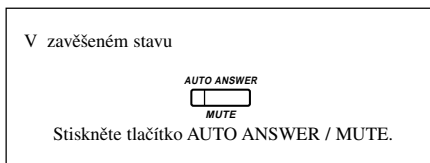

Převzetí hovoru z jiné pobočky (Call Pickup)

V rámci vlastní skupiny poboček můžete převzít hovor vyzvánějící na jiné pobočce.

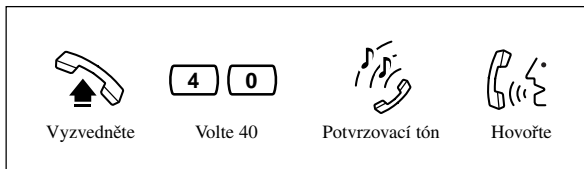



Je-li volaná pobočka obsazená nebo neodpovídá

Rezervace obsazené linky (automatické zpětné volání)

Lze nastavit tzv. zpětné vyzvánění, které Vás upozorní, že obsazená pobočka, kterou jste volali je již volná. Pokud během zpětného vyzvánění vyzvednete mikrotelefon nebo stisknete tlačítko SP-PHONE nebo MONITOR, budete automaticky volat uvolněnou pobočku.

Nastavení

Pokud slyšíte obsazovací tón

 nebo 

6 nebo C.BCK
Volte 6 nebo stiskněte tlačítko C.BCK (S3). *1

 Potvrzovací tón

 Zavěste

Odpověď na volání *2

Pokud slyšíte zpětné vyzvánění

 Vyzvedněte

Uvolněná pobočka je volaná automaticky

*1 Tlačítko C.BCK (S3) je pouze na přístrojích typu KX-T7433 a KX-T7436.

*2 Neodpovíte-li po 4 zazvonění zpětného vyzvánění, bude nastavení automaticky zrušeno.

Zanechání upozornění o volání (Message Waiting)

Je-li volaná pobočka obsazená nebo neodpovídá, můžete pobočce zanechat upozornění o tom, že jste ji volali a aby Vás mohla zavolat zpět.

Zanechání upozornění

Pokud je volaná pobočka obsazená nebo neodpovídá

 Stiskněte tlačítko MESSAGE

 Potvrzovací tón

 Zavěste

Zrušení upozornění

 Vyzvedněte

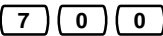
 Volte 700

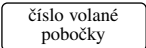
 číslo volané pobočky
Volte číslo volané pobočky

 Potvrzovací tón

 Zavěste

Zpětné volání

Obdržíte-li upozornění o volání (Message Waiting)

Svítilná kontrolka u tlačítka MESSAGE indikuje, že Vaše pobočka byla volána bez odpovědi. Volání může být několik.

Zobrazení a výběr požadovaného upozornění (pouze u telefonů s displejem)

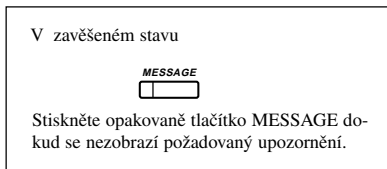

Zpětné volání



Smazání všech upozornění

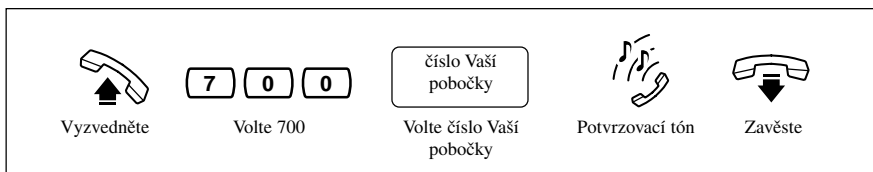

Volání s použitím záznamu o příchozích hovorech

(pouze pro typy KX-T7433 a KX-T7436 a jedná-li se o hovory po lince ISDN)

Pokud na hovor po lince ISDN neodpovíte, pak Váš telefon automaticky zaznamená údaje o příchozím volání včetně telefonního čísla volajícího (jedná se o službu CLIP Calling Line Identification Presentation)*. Můžete také zaznamenat tuto informaci o volajícím během hovoru. Na zaznamenaná telefonní čísla lze pak volat nebo v záznamech listovat (viz. str. 21 pro přístroj typu KX-T7433 nebo viz. str. 23 pro přístroj typu KX-T7436).

* Pokud záznam nefunguje informujte se u správce telefonní sítě, zda je tato funkce podporována nebo u nejbližšího autorizovaného servisu značky Panasonic na nastavení Vaší ústředny.

Záznam informace probíhajícího hovoru



Při konverzaci

Přidržení hovoru

Stav linky je indikován kontrolkou příslušného CO tlačítka nebo tlačítka INTERCOM.

Pomalou zeleně bliká: Hovor přidržený Vámi.

Pomalou červeně bliká: Hovor přidržený jinou pobočkou.

Přidržení

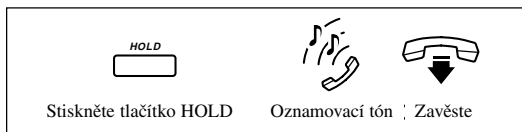

Vyzvednutí hovoru na pobočce, která ho přidržela *1

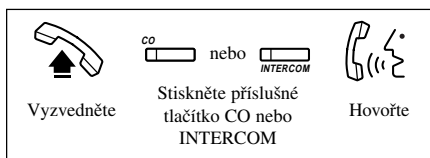

Vyzvednutí hovoru přidrženého jinou pobočkou *1

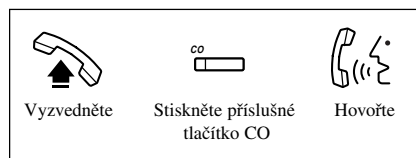

*1 Není-li hovor do určité doby vyzvednut, ozve se upozorňovací tón. Na tuto dobu se informujte u správce Vaší ústředny.

Přepojení hovoru

Použití tlačítka TRANSFER

Přepojení na pobočku

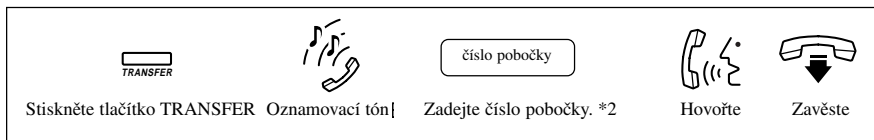

Přepojení na vnější linku. *3

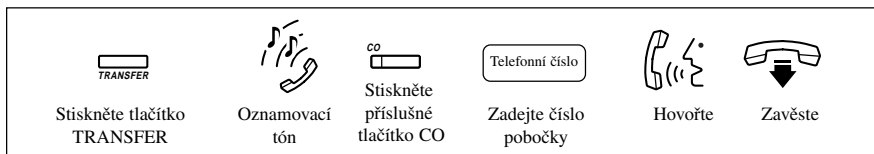

*2 Hovor vyzvednete stisknutím tlačítka TRANSFER a příslušného tlačítka CO nebo tlačítka INTERCOM.

*3 Přepojení na vnější linku může být zakázáno při programování systému. Informujte se u správce Vaší ústředny.

Při konverzaci

Monitor linky (pouze u přístrojů typu KX-T7433 a KX-T7436)

Pokud hovoříte přes mikrotelefon, můžete druhou stranu slyšet i přes vestavěný reproduktor.

Nastavení

Při konverzaci vedené přes mikrotelefon



Stiskněte tlačítko SP-PHONE

Zrušení

Při konverzaci vedené přes mikrotelefon je slyšet druhá strana ve vestavěném reproduktoru



Stiskněte tlačítko SP-PHONE

Vypnutí mikrofonu sluchátka

Pokud hovoříte přes mikrotelefon, pak lze mikrofon mikrotelefonu vypnout. Toto je užitečné pokud chcete během hovoru hovořit s někým v místnosti aniž by Vás druhá strana slyšela.

Nastavení

Při konverzaci vedené přes mikrotelefon



Stiskněte tlačítko AUTO ANSWER / MUTE
nebo VOICE CALL / MUTE

Zrušení



Je-li vypnut mikrofon v mikrotelefonu



Stiskněte tlačítko AUTO ANSWER / MUTE
nebo VOICE CALL / MUTE

Hlášení (Paging)

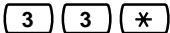

Všem pobočkám s připojeným systémovým telefonem lze provést hlášení do jejich vestavěných reproduktorů. Hlášení lze provést současně i do externího reproduktoru je-li instalován.

 Vyzvedněte	 Volte 33 * . *3	 Potvrzovací tón	 Hovořte
---	--	--	--

*3 Máte-li ústřednu typu KX-TD208, volte 630.







Při konverzaci

Přepojení s hlášením

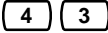
 Stiskněte tlačítko TRANSFER	 Volte 33 * . *1	 Potvrzovací tón	 Hovořte a počkejte na odpověď	 Zavěste
---	--	--	---	--

*1 Máte-li ústřednu typu KX-TD208, volte 630.

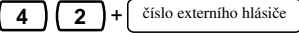
Odpověď na hlášení





 Vyzvedněte	 Volte 43	 Potvrzovací tón	 Hovořte
Hlášení v reproduktoru systémového telefonu			
 Vyzvedněte	 Volte 42 a číslo externího hlásiče	 Potvrzovací tón	 Hovořte
Hlášení v externím reproduktoru *2			

*2 Pouze máte-li ústřednu typu KX-TD816 nebo KX-TD1232.



Odpověď na čekající hovor

Během konverzace uslyšíte tón čekajícího hovoru, což znamená, že se k Vám snaží dovolat vnější účastník nebo z jiné pobočky je Vám přepojován další vnější hovor. Defaultně je tato funkce vypnutá.

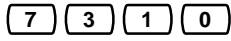
Nastavení / Zrušení

 Vyzvedněte	 Nastavení	 Potvrzovací tón	 Zavěste
	 Zrušení		
	Nastavení: Volte 7311 Zrušení: Volte 7310		

Hovor s dalším účastníkem

Uslyšíte-li tón čekajícího hovoru	
 Stiskněte tlačítko HOLD. *3	 nebo  Stiskněte příslušné tlačítko CO nebo INTERCOM. *4

*3 Pokud chcete ukončit probíhající hovor, vypusťte tento krok.

*4 Pokud je probíhající i čekající hovor z pobočky, vypusťte tento krok.





Užitečné funkce

■ Přesměrování hovorů

Hovory jdoucí na Vaši pobočku lze přesměrovat na jinou pobočku nebo na vnější linku. Přesměrování na vnější linku musí být povoleno při programování systému.



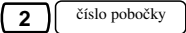

Přesměrování všech hovorů

Všechny hovory jsou přesměrovány na jinou pobočku.

 Vyzvedněte	 Stiskněte tlačítko FWD / DND	 Volte 2 a číslo pobočky	 Potvrzovací tón	 Zavěste
---	--	--	--	--



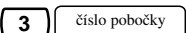

Přesměrování při obsazení

Je-li Vaše pobočka obsazená, pak jsou všechny hovory přesměrovány na jinou pobočku.

 Vyzvedněte	 Stiskněte tlačítko FWD / DND	 Volte 3 a číslo pobočky	 Potvrzovací tón	 Zavěste
---	--	--	--	--



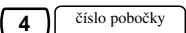

Přesměrování pokud pobočka neodpovídá

Pokud Vaše pobočka neodpovídá, pak jsou všechny hovory přesměrovány na jinou pobočku.

 Vyzvedněte	 Stiskněte tlačítko FWD / DND	 Volte 4 a číslo pobočky	 Potvrzovací tón	 Zavěste
--	--	--	---	---

Přesměrování při obsazení a pokud pobočka neodpovídá

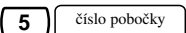



Je-li Vaše pobočka obsazená nebo neodpovídá, pak jsou všechny hovory přesměrovány na jinou pobočku.

 Vyzvedněte	 Stiskněte tlačítko FWD / DND	 Volte 5 a číslo pobočky	 Potvrzovací tón	 Zavěste
---	--	--	--	--

Užitečné funkce



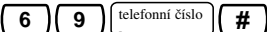

Přesměrování na vnější linku

Všechny hovory jsou přesměrovány na vnější linku. Přesměrování na vnější linku je nutno povolit při programování systému.



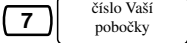

				
Vyzvedněte	Stiskněte tlačítko FWD / DND	Volte 69, telefonní číslo a #	Potvrzovací tón	Zavěste

Přesměrování následuj mě





Všechny hovory jdoucí na Vaší pobočku jsou přesměrovány na pobočku, na které provedete následující nastavení.

				
Vyzvedněte	Stiskněte tlačítko FWD / DND	Volte 7 a číslo Vaší pobočky	Potvrzovací tón	Zavěste

Zrušení přesměrování (kromě následuj mě)

				
Vyzvedněte	Stiskněte tlačítko FWD / DND	Volte 0	Potvrzovací tón	Zavěste

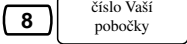



Zrušení přesměrování následuj mě

				
Vyzvedněte	Stiskněte tlačítko FWD / DND	Volte 8 a číslo Vaší pobočky	Potvrzovací tón	Zavěste

Užitečné funkce

Nerušit (Do Not Disturb [DND])

Máte-li jednání nebo práci, můžete zabránit abyste byli rušeni vyzváněním příchozích hovorů. *1





		<table border="1"><tr><td>1</td><td>Nastavení</td></tr><tr><td>0</td><td>Zrušení</td></tr></table>	1	Nastavení	0	Zrušení		
1	Nastavení							
0	Zrušení							
Vyzvedněte	Stiskněte tlačítko FWD / DND	Nastavení: Volte 1 Zrušení: Volte 0	Potvrzovací tón	Zavěste				

*1 Uživatelé ústředny KX-TD208 mohou přesměrovat příchozí volání na jinou pobočku nebo na operátora.

Konference 3 účastníků



Při hovoru s druhým účastníkem můžete přibrat do hovoru dalšího účastníka.

Přidání třetího účastníka do hovoru

	<input type="text" value="číslo třetího účastníka"/>			
Stiskněte tlačítko CONF	Zadejte číslo třetího účastníka. *2	Hovořte s třetím účastníkem	Stiskněte tlačítko CONF	Potvrzovací tón

*2 Chcete-li přidat vnějšího účastníka, stiskněte příslušné CO tlačítko a volte jeho telefonní číslo.

Hovor s jedním účastníkem, hovor s druhým je ukončen

	nebo		
Stiskněte tlačítko CO nebo INTERCOM. *3			Potvrzovací tón

Vystoupení z konference

Zavěste







*3 Toto lze pouze při kombinaci 1 pobočky a 2 vnějších linek (CO) nebo 2 poboček a 1 vnější linky (CO).

Užitečné funkce

■ Výběr vyzváněcího tónu pro CO tlačítka

Pro každé CO tlačítko lze nastavit jednu s osmi frekvencí vyzváněcího tónu.

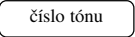





Nastavení

	 	 			
Stiskněte tlačítko PROGRAM	Volte 99	Dvakrát stiskněte požadované CO tlačítko	Zadejte požadované číslo tónu (1 až 8)	Stiskněte tlačítko AUTO DIAL/STORE	Stiskněte tlačítko PROGRAM

■ Ukládání telefonních čísel jednotlačítkové volby

Po stisknutí příslušného CO tlačítka přístroj automaticky vyzvedne a začne volit uložené telefonní číslo.

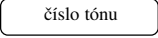
Uložení

	 					
Stiskněte tlačítko PROGRAM	Volte 99	Stiskněte požadované CO tlačítko	Volte 2	Zadejte požadované telefonní číslo	Stiskněte tlačítko AUTO DIAL/STORE	Stiskněte tlačítko PROGRAM

Jak používat displej

■ Použití voliče (Jog Dial)

Podle zobrazení na displeji lze u přístrojů KX-T7433 a KX-T7436 volat nebo ovládat různé funkce bez toho, aby se musela zadávat čísla funkcí.

Volání pobočky	Volat lze pomocí seznamu poboček	Volat lze pouze pobočky u nichž je zadáno jméno. Výběr se provádí v abecedním pořádku.
Systémová rychlá volba	Volat lze pomocí seznamu uložených telefonních čísel.	
Rychlá volba pobočky	Volat lze pomocí seznamu uložených telefonních čísel.	Uložené položky jsou zobrazeny podle pořadí kdy byly uloženy. Není-li zadáno jméno, pak je zobrazeno telefonní číslo
Přístup k funkcím systému	Přístroj nabízí přístup k funkcím, které jsou zobrazeny v abecedním pořadí. *	

* Více informací o funkcích viz. uživatelské příručky k příslušným ústřednám.

Jak používat displej

KX-T7433

Používání funkcí

1. Opakovaně stiskněte tlačítko SHIFT až se zobrazí třetí displej.
2. Vyberte požadovanou funkci.*
 - Stiskněte tlačítko STA (S1) pro systémovou rychlou volbu.
 - Stiskněte tlačítko EXT (S2) pro volbu pobočky.
 - Stiskněte tlačítko FEAT (S3) pro volbu funkce.

3. Otáčejte kruhovým voličem dokud se nezobrazí požadovaná položka (za kurzorovou šipkou)
4. Vyzvedněte mikrotelefon nebo stiskněte tlačítko SP-PHONE/CALL (S3) pro systémovou rychlou volbu, rychlou volbu pobočky a volbu pobočky.
 - Stiskněte tlačítko SEL (S3) pro volbu funkce.

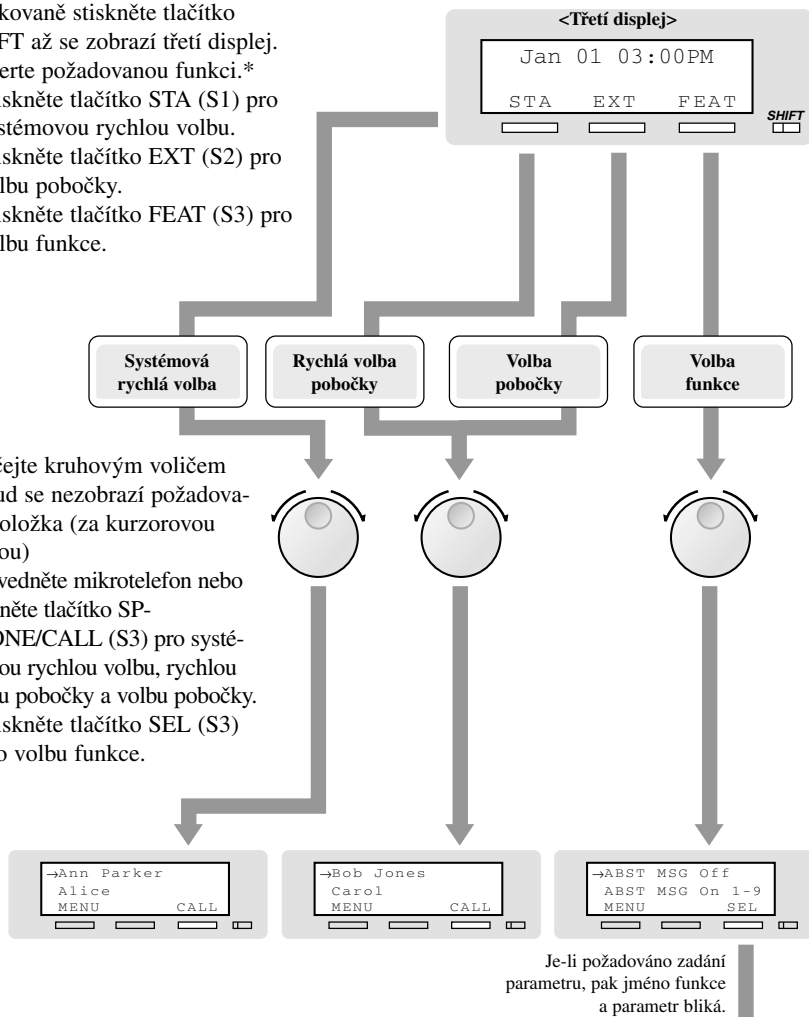

5. Je-li požadován parametr, pak ho zadejte nebo postupujte podle zvolené funkce (pouze pro funkce systému).

* Krok 2 lze při systémové rychlé volbě přeskočit.



Jak používat displej

Prohlížení a zpětné volání použitím záznamu o volání

1. Opakovaně stiskněte tlačítko SHIFT až se zobrazí druhý displej.

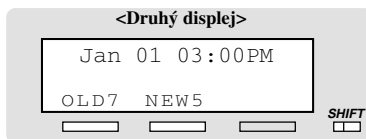

2. Vyberte požadovaný záznam o volání.

Zobrazeno je pořadí záznamu a telefonní číslo volajícího.

3. Stiskněte tlačítko INFO (S1) pro zobrazení detailů záznamu

- Stiskněte tlačítko NEXT (S3) pro zobrazení dalšího záznamu.

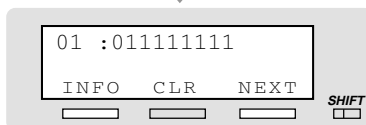

Opakovaným stisknutím tlačítka INFO lze zobrazit více informací.

- Jednou: Pořadí záznamu a telefonní číslo volajícího.
- Dvakrát: Datum / čas / počet volání.
- Třikrát: Telefonní číslo vnější linky / jméno vnější linky.

Pro zobrazení dalšího záznamu

4. Vyzvedněte.



5. Stiskněte tlačítko CALL (S1).

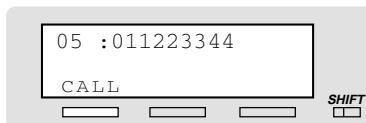

Jak používat displej

KX-T7436

Používání funkcí

1. Opakovaně stiskněte tlačítko SHIFT až se zobrazí třetí displej.
2. Vyberte požadovanou funkci.*
 - Stiskněte tlačítko STA (S1) pro systémovou rychlou volbu.
 - Stiskněte tlačítko EXT (S2) pro volbu pobočky.
 - Stiskněte tlačítko FEAT (S3) pro volbu funkce.

3. Otáčejte kruhovým voličem dokud se nezobrazí požadovaná položka (za kurzorovou šipkou)
4. Vyzvedněte mikrotelefon nebo stiskněte tlačítko SP-PHONE/CALL (S3) pro systémovou rychlou volbu, rychlou volbu pobočky a volbu pobočky.
 - Stiskněte tlačítko SEL (S3) pro volbu funkce.
 - Nebo stiskněte tlačítko u požadované zobrazené funkce na straně displeje.

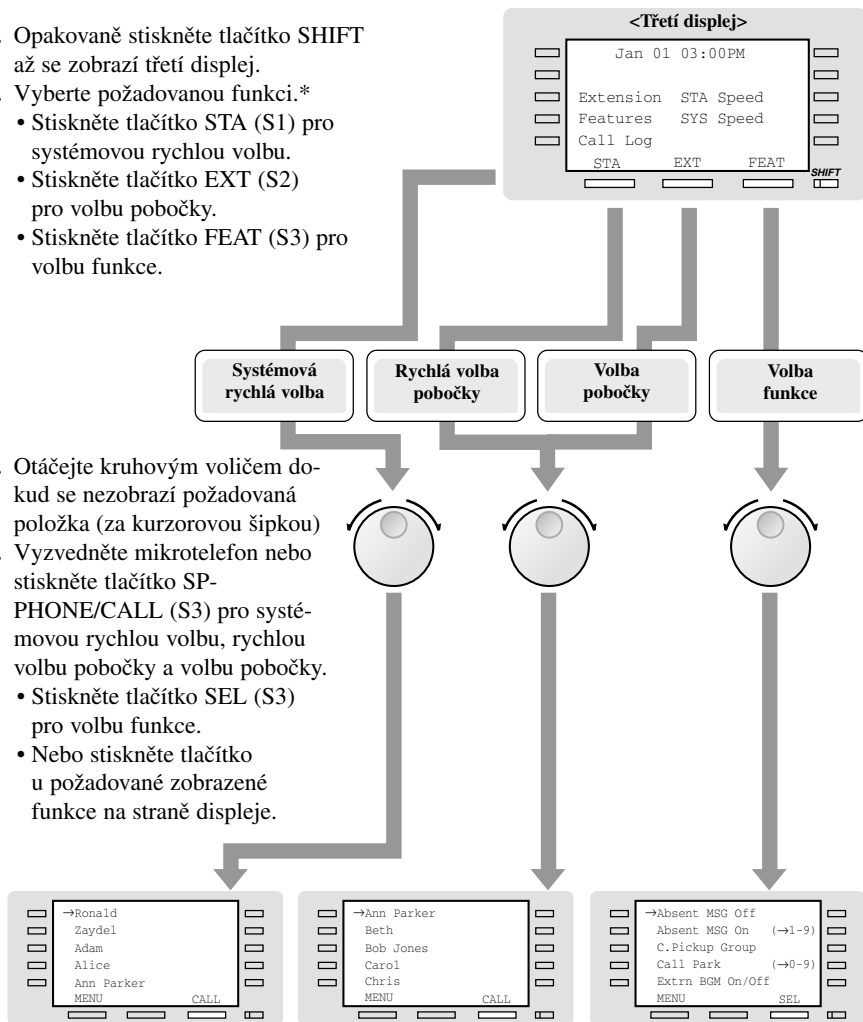

Je-li požadováno zadání parametru, pak jméno funkce a parametr bliká.

5. Je-li požadován parametr, pak ho zadejte nebo postupujte podle zvolené funkce (pouze pro funkce systému).

* Krok 2 lze při systémové rychlé volbě přeskočit.

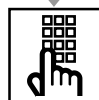

Jak používat displej

Prohlížení a zpětné volání použitím záznamu o volání

1. Opakovaně stiskněte tlačítko SHIFT až se zobrazí druhý displej.
2. Vyberte požadovaný záznam o volání.
 - Chcete-li volat číslo, které bylo voláno předtím, stiskněte funkční tlačítko (Call Log), (pro záznamy o odchozích hovorech).

3. Stiskněte tlačítko OLD (S1) pro zobrazení již prohlédnutých záznamů.
 - Stiskněte tlačítko NEW (S2) pro zobrazení nových, neprohlédnutých záznamů.

4. Stiskněte tlačítko NEXT (S3) pro zobrazení dalšího záznamu.
*

5. Stiskněte příslušné tlačítko na straně displeje, (pro záznamy o odchozích hovorech).
 - Zavěste (pro záznamy o příchozích hovorech)
 - Stiskněte tlačítko CALL (S1).

* Pro záznamy o odchozích hovorech lze kroky 3 až 5 přeskočit.

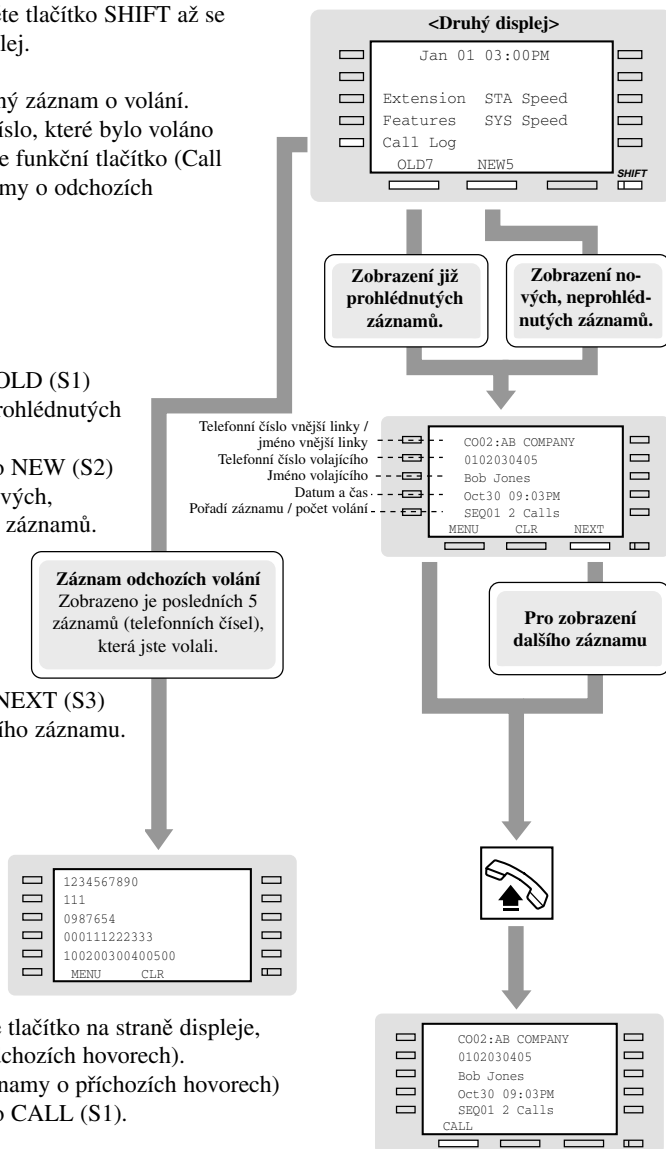

Ukládání do rychlé volby

Ukládání čísel a jmen do rychlé volby pobočky

Uložení telefonního čísla

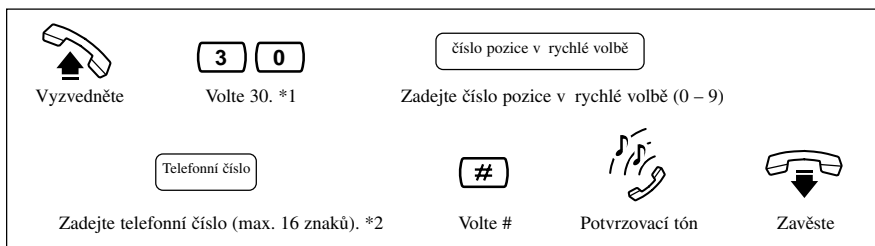

*1 U ústředny typu KX-TD208 volte 60.

*2 Lze uložit znaky “**“ nebo PAUZA.

Uložení telefonního čísla

- pro přístroj typu KX-T7433

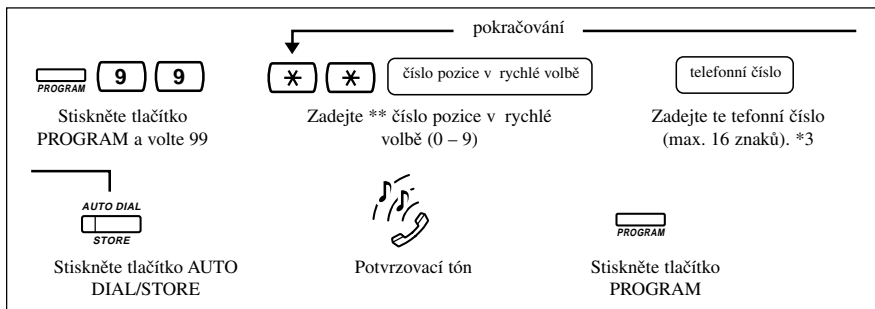

- pro přístroj typu KX-T7436

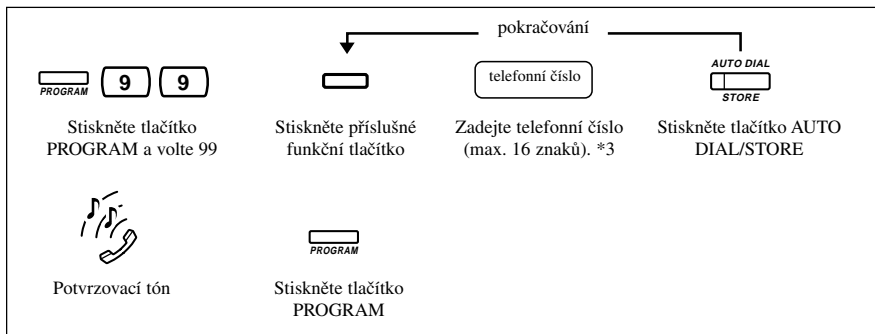

*3 Lze uložit znaky “**“, “#“, FLASH, SECRET (INTERCOM: čísla se nezobrazí), CONF nebo PAUZA.

Jak používat displej

Uložení jména

- pro přístroj typu KX-T7433

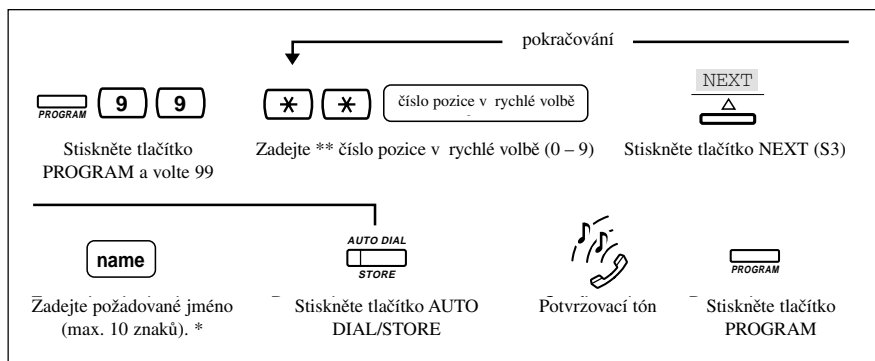

- pro přístroj typu KX-T7436

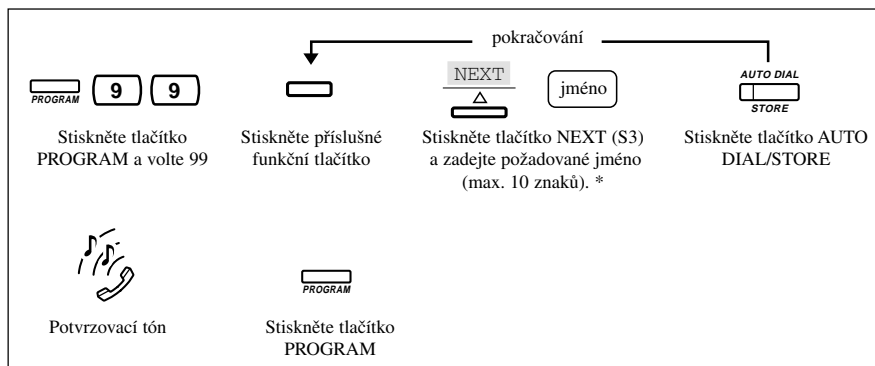

* Pro zadání znaků stiskněte tlačítko 2 a otáčením voliče Jog Dial zvolte požadovaný znak. Chcete-li zadat další znak, stiskněte tlačítko 2 a opět otáčením voliče Jog Dial zvolte požadovaný znak. Zadejte-li znak chybně, stiskněte tlačítko TRANSFER, znak se smaže a zadejte správný znak.

—Příklad: Zadání jména “Petr”.—

- 1 Stiskněte tlačítko 2 a otáčením voliče Jog Dial nastavte “ P “.
- 2 Stiskněte tlačítko 2 a otáčením voliče Jog Dial nastavte “ e “.
- 3 Stiskněte tlačítko 2 a otáčením voliče Jog Dial nastavte “ t “.
- 4 Stiskněte tlačítko 2 a otáčením voliče Jog Dial nastavte “ r “.

Ukládání do rychlé volby















Ukládání čísel a jmen do rychlé volby ústředny

(pouze typy KX-T7433 a KX-T7436)

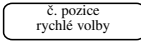
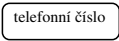













Jedná se o rychlou volbu, kterou mohou používat všechny pobočky ústředny. Proto je vhodné konzultovat zadání s ostatními uživateli poboček.

Vstup do nastavování je chráněn heslem. Na heslo se informujte u správce Vaší ústředny.

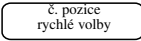
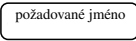
Uložení telefonního čísla

 PROGRAM	 *  *	Heslo uživatele	 0  0  1
Stiskněte tlačítko PROGRAM	Volte **	Zadejte heslo uživatele	Volte 001
 SP-PHONE nebo  NEXT 	 č. pozice rychlé volby	 telefonní číslo	
Stiskněte tlačítko SP-PHONE nebo NEXT (S3)	Zadejte číslo pozice rychlé volby (000 až 499). *1	Zadejte požadované telefonní číslo (max. 24 znaků)	
 AUTO DIAL  STORE	 Potvrzovací tón *2	 HOLD	 PROGRAM
Stiskněte tlačítko AUTO DIAL / STORE		Stiskněte tlačítko HOLD	Stiskněte tlačítko PROGRAM

Uložení jména

 PROGRAM	 *  *	Heslo uživatele	 0  0  2
Stiskněte tlačítko PROGRAM	Volte **	Zadejte heslo uživatele	Volte 002
 SP-PHONE nebo  NEXT 	 č. pozice rychlé volby	 požadované jméno	
Stiskněte tlačítko SP-PHONE nebo NEXT (S3)	Zadejte číslo pozice rychlé volby (000 až 499). *1	Zadejte požadované jméno (max. 10 znaků)	
 AUTO DIAL  STORE	 Potvrzovací tón *2	 HOLD	 PROGRAM
Stiskněte tlačítko AUTO DIAL / STORE		Stiskněte tlačítko HOLD	Stiskněte tlačítko PROGRAM

*1 Ústředna typu KX-TD208 umožňuje uložit pouze 100 telefonních čísel (pozice 00 až 99).

*2 Po zaznění potvrzovacího tónu můžete stisknutím tlačítka NEXT (S3) pokračovat v ukládání na další pozici.

Montáž na stěnu

- 1** Zatažením směrem vzhůru vyjměte držák mikrotelefonu. Otočte ho a zasuněte zpět.

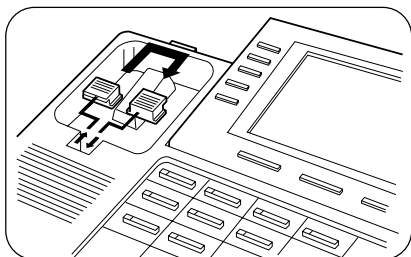

- 2** Sejměte podstavec.

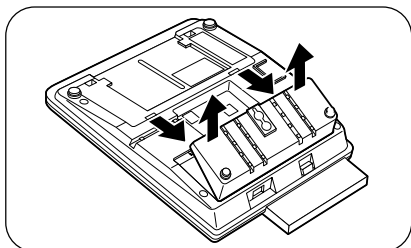

- 3** Otočte podstavec o 180 stupňů.

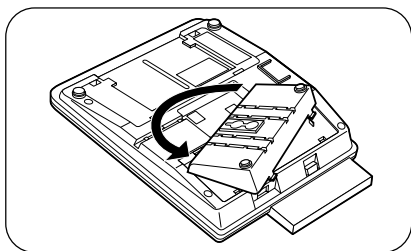

- 4** Umístěte podstavec do spodní části dna.

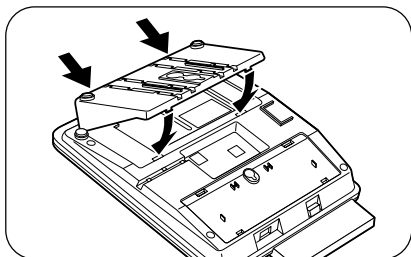

- 5** Připojte kabely mikrotelefonu a telefonní linky. (Zasunutím kabelů za háčky zabráníte poškození konektorů.)

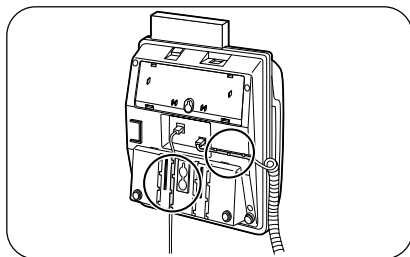

- 6** Zavěste přístroj na vruty ve stěně.

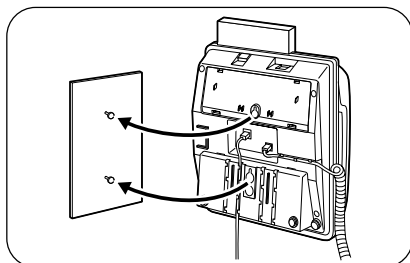

Dočasné odložení mikrotelefonu při spojení.

Mikrotelefon zavěste na háček podle obrázku.

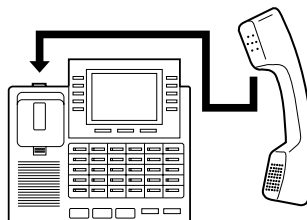

* Na obrázcích je přístroj typu KX-T7436.

Instalace držáku poznámkové karty

Přístroj typu KX-T7425 je vybaven držákem poznámkové karty. Při její instalaci postupujte podle obrázků a popisu uvedených níže.

- 1** Okraje držáku umístěte k okrajům kolejniček na dně přístroje.

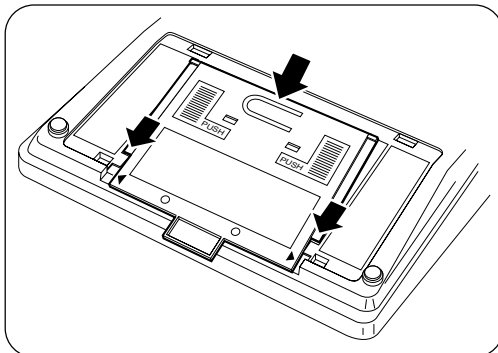

- 2** Lehce stlačte obě plošky ozn. PUSH a zasuňte ve směru ozn. A okraje držáku pod kolejničky přístroje.

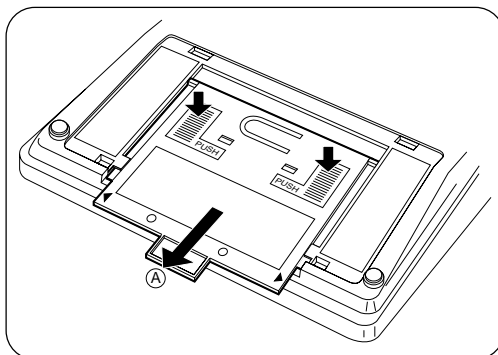

Vyjmutí držáku

Tlačte na držák ve směru ozn. B a současně nadzvedněte horní okraj držáku ve směru ozn. C.

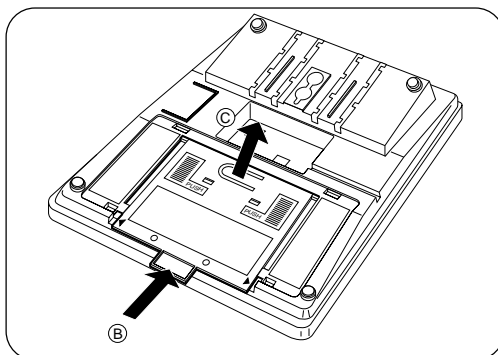

Přehled funkcí

Pro ústředny KX-TD816, KX-TD1232 a KX-TD208

Požadovaná funkce	Operace
Nastavení zprávy v nepřítomnosti	► 7 5 0 ► 'slo zprávy' ►
Zadání k—du štu	► 4 9 ► k—d štu + # ► 9 / ► 'telefonní' ◀.
Vyslání t—nu 'ekaj'c'ho hovoru	<i>Pokud slyá'íte obsazovyc' t—n</i> 1 ► Počkejte na odpověď ►
Přesměrování hovoru	► ► Všechny hovory ► 2 ► 'slo pobočky Obsazeno 3 ► 'slo pobočky Neodpověď 4 ► 'slo pobočky Obsazeno/Neodpověď 5 ► 'slo pobočky Na vnější linku 6 9 ► 'telefonní' ◀. ► # Následuj mě 7 ► 'slo Vaš' pobočky Zrušení 0 Zrušení Následuj mě 8 ► 'slo Vaš' pobočky
Přidržení hovoru	Přidržení ► Vyzvednutí hovoru na pobočce, která provedla přidržení ► ►
Vůlný přidržení hovoru	Přidržení ► ► Vyzvednutí vůlný přidrženýho hovoru ► ►
Zaparkování hovoru v systému	► 5 2 ► 'slo parkovací z—ny' ►
Převzetí hovoru	► 4 0 ►
Přepojení hovoru	► ► ► 'slo pobočky na pobočce 'telefonní' ◀. na vnější linku Hovořte
'ekaj'c' hovor	► 7 3 1 1 nastavení ► 7 3 1 0 zrušení
Konference 3 účastníků	► tel. ◀. 3 účastníka ► ►











Přehled funkcí

Požadovaná funkce		Postup								
Hlížení (Paging)		► 3 3 * Všechny pobočky & externí reproduktor ► Hovořte.								
Nerušit Do Not Disturb (DND)		► FWD/DND ► <table border="1"><tr><td>1</td><td>Nastavení</td></tr><tr><td>0</td><td>Zrušení</td></tr></table> ►	1	Nastavení	0	Zrušení				
1	Nastavení									
0	Zrušení									
Blokování pobočky		► <table border="1"><tr><td>7 7</td><td>blokovací k-</td><td>blokovací k-</td><td>Zablokováno</td></tr><tr><td>7 7</td><td>blokovací k-</td><td></td><td>Odblokováno</td></tr></table> ►	7 7	blokovací k-	blokovací k-	Zablokováno	7 7	blokovací k-		Odblokováno
7 7	blokovací k-	blokovací k-	Zablokováno							
7 7	blokovací k-		Odblokováno							
Reset nastavení		► 7 9 0 ►								
Vzkaz o volbě	Vysílající	Zanechání upozornění ► ► Zrušení upozornění ► 7 0 0 ► <input type="text" value="slo pobočky"/> ►								
	Přijímající	Zpřístupnění upozornění ► ► Vymazání všech upozornění ► 7 0 0 ► <input type="text" value="slo pobočky přijemce"/> ►								
Volba operátora		► 0 ►								
Připojení paralelního standardního telefonu		► <table border="1"><tr><td>3 9 1</td><td>Nastavení</td></tr><tr><td>3 9 0</td><td>Zrušení</td></tr></table> ►	3 9 1	Nastavení	3 9 0	Zrušení				
3 9 1	Nastavení									
3 9 0	Zrušení									
Automatická volba po vyzvednutí		Uložení ► 7 4 2 ► <input type="text" value="telefonní č."/> ► # ► Nastavení/zrušení ► <table border="1"><tr><td>7 4 1</td><td>Nastavení</td></tr><tr><td>7 4 0</td><td>Zrušení</td></tr></table> ► Volba	7 4 1	Nastavení	7 4 0	Zrušení				
7 4 1	Nastavení									
7 4 0	Zrušení									
Rychlá volba pobočky		Nastavení ► 3 0 ► <input type="text" value="slo pozice rychlé volby"/> ► <input type="text" value="telefonní č."/> ► # ► Volba ► 3 * ► <input type="text" value="slo pozice rychlé volby"/> ►								
Rychlá volba šestičtyřmístný (systému)		Volba ► ► <input type="text" value="slo pozice rychlé volby"/> ►								

* Některé z čísel funkcí mohou být při programování systému změněna. Na aktuální čísla funkcí se informujte u správce ústředny.

Přehled funkcí

Pouze pro ústředny typu KX-TD208

Požadovaná funkce	Postup								
Vyslání tónu čekajícího hovoru	<i>Pokud slyšíte obsazovací tón</i>  ► 2 ► Počkejte na odpověď ► 								
Nerušit Do Not Disturb (DND)	 ►  ◀-/+▶ ► <div style="border: 1px dashed black; padding: 5px; display: inline-block;"> <p>Přesměrování na jinou pobočku</p> <p>1 ► <input type="text" value="< slo pobočky >"/></p> <p>Přesměrování na operátora</p> <p>1 0</p> <p>Zamezení všech hovorů</p> <p>1 *</p> <p>Zrušení</p> <p>0</p> </div> 								
Hlášení (Paging)	 ► 6 3 0 Všechny pobočky & externí reproduktor ►  Hovořte								
Připojení paralelního standardního telefonu	 ► <table border="1" style="display: inline-table; vertical-align: middle;"> <tr> <td>6</td> <td>9</td> <td>1</td> <td>Nastavení</td> </tr> <tr> <td>6</td> <td>9</td> <td>0</td> <td>Zrušení</td> </tr> </table> 	6	9	1	Nastavení	6	9	0	Zrušení
6	9	1	Nastavení						
6	9	0	Zrušení						
Rychlá volba pobočky	<p>Nastavení</p>  ► 6 0 ► <input type="text" value="< slo pozice rychlé volby >"/> ► <input type="text" value="telefonní <."/> ► # ► 								

Pro Vaší informaci

VÝROBNÍ ČÍSLO
(na spodní části přístroje)

DATUM KOUPEŘ

JMÉNO PRODEJCE

ADRESA PRODEJCE

TELEFON PRODEJCE

FAX PRODEJCE

E-MAIL PRODEJCE

Výrobce:

Kyushu Matsushita Electric Co., Ltd.

1-62, 4-chome, Minoshima, Hakata-ku,
Fukuoka 812-8531, Japan

Zástupce pro Českou republiku:

Panasonic Czech Republic sro.

Krakovská 9,
110 00, Praha 1

Vytištěno v České republice

PCS990820UP